



4B1系ターボエンジン搭載車用

エンジンプラグカバー



RA103172K3(レッド) / RA103172K4(ブラック)

## 取付・取扱説明書

株式会社ラリーアート商品をお買い上げ頂きありがとうございます。  
この取付・取扱説明書をよくお読みになり、当商品の内容をご理解された上で、  
取付・取扱いを正しく行い、ご使用下さいます様お願い致します。  
また、今後のメンテナンスの為に、この取付・取扱説明書は、お客様のお手元に  
置かれ、大切に保管しておいて下さい。

### 注意事項とお願い

●この取付要領書には次のマークを使用しています。

 **警告**  **注意** は特に重要な事項です。  
必ず読んでお守り下さい。

 **警告** … 安全の為に必ず守って頂きたいこと。  
守らないと死亡や重大な障害につながる恐れがあります。

 **注意** … 安全の為に必ず守って頂きたいこと。  
守らないと障害や事故につながる恐れがあります。

 **アドバイス** … 取付の為に必ず守って頂きたいこと。

●記載事項に従わない取り付けを行った場合は、当商品の機能等を阻害するばかりで  
はなく、車両等の不具合につながる恐れもありますので、絶対に行わないで下さい。

●当商品は取付時・取付後に発生した、いかなる不具合につきましても、責任を負いか  
ねますのでご了承下さい。

●当商品を取り付けた場合、直接的または間接的に発生しうる車両等の不具合に対し  
まして、三菱自動車工業株式会社の車両クレーム保証の対象から外れますので、ご  
注意願います。

取付販売店の方へ	●この取付・取扱説明書は必ずお客様に渡して下さい。
お客様へ	●当商品をご使用になる前に、取扱い上の注意を良くお読みの上、正しくお使い下さい。 ●また、この取付・取扱説明書を車両に常備(グローブボックス等)し、大切に保管して下さい。

R023-0350-0907

株式会社ラリーアート

# お客様へ

## ■取扱い上の注意

### ! 注意

1. 当商品を本来の用途以外に使用しないで下さい。
2. 当商品の加工、分解は絶対に行わないで下さい。
3. 当商品は適応車以外には絶対に使用、取付けをしないで下さい。破損や事故の原因となる事があります。
4. 当商品は取付状態を含め、いつも正常な状態を保つ様、必要に応じて車両の点検を行って下さい。
5. 当商品装着後は、当商品周辺のハーネスやホースに切れ等が発生していないか、こまめに点検をして下さい。ハーネスやホースに切れ等が発生したまま走行を続けると、車両の破損や事故につながる恐れがあります。
6. 当商品を装着後、運転中に異常が発生した場合は、直ちに車両を停めて整備工場にて点検を受けて下さい。そのまま走行を続けると、車両の破損や事故につながる恐れがあります。
7. 劣化、破損等により本来の状態を維持していない場合は、速やかに交換して下さい。
8. 当商品は競技用として設定したものです。標準状態よりエンジン騒音が増加します。また、標準部品よりハーネスやホースの劣化が早まる場合があります。
9. 当商品装着後は、周囲の熱により熱くなりますので、取り扱いの際には火傷に注意して下さい。
10. 当商品の取付取外しや、オイルフィルターキャップの取付取外し等、エンジンルーム内作業時は当商品の端部や角部で怪我をしないようご注意ください。
11. 当商品はアルマイト処理（表面仕上げ）を施してあります。性質上、使用状況によってヘアライン状のクラックや色褪せが生じることがありますが、機能上なら問題はありませぬ
12. 当商品を装着して競技に参加する場合、各競技規則に合致しているかは参加者において確認する必要があります。

## ■部品適応表

当商品の装着には、次の適応表に合ったもので行って下さい。

車種名	型式	エンジン	部品番号
ランサーエボリューションX	GZ4A	4B11 (2.0L T/C)	RA103172K3 (レッド*)
ギャランフォルティスRALLIART	CY4A		RA103172K4 (ブラック)
ギャランフォルティススポーツバックRALLIART	CX4A		

\*ギャランフォルティス及びギャランフォルティススポーツバックのN/A車には装着出来ません。

## 取付完成図

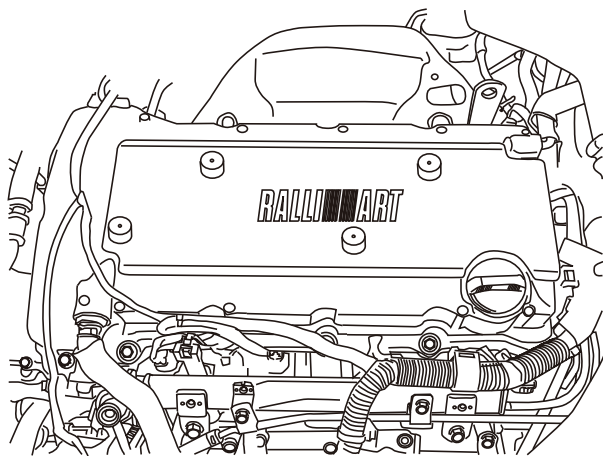

## 構成部品

(取付け前に部品が揃っているか確認して下さい。)

①エンジンプラグカバー: 1個



②ナット: 1個(樹脂製ロックカバー車両用)



R023-0350-0907

## 使用工具類(次の工具を用意して下さい。)

ソケット・レンチ  
(10mmディープソケット)

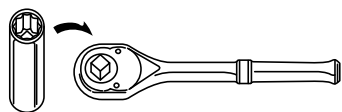

ニッパー

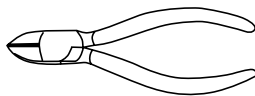

トルクレンチ

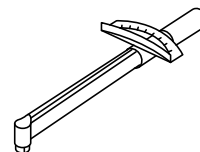

## 取付上の注意

### ⚠ 注意

1. 作業の安全を確保する為、エンジンキーを必ずOFFにし、サイドブレーキをしっかり引いて下さい。
2. 火傷などを防止する為、エンジンが完全に冷えてから作業を行って下さい。

### 📖 アドバイス

3. 本文では要点のみ記載しておりますので、詳細な取付順序については、三菱自動車発行の『整備解説書』に基づいて行って下さい。
4. 取付ボルト、ナット等は指定トルクで確実に締付けて下さい。

### ⚠ 警告

5. 事故、車両故障防止の為、当商品装着後、車両のホース、ハーネスなどが回転部や高温部に干渉の恐れが無いか必ず点検を行なって下さい。

## 取付順序

### 1. 元のエンジンアッパーカバーの取外し

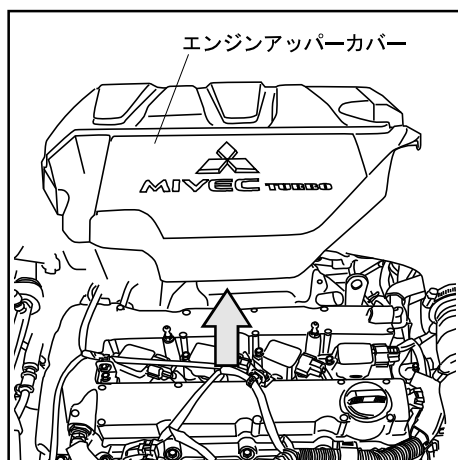

- (1) 元のエンジンアッパーカバーを手で上に引き上げて、取外して下さい。

R023-0350-0907

# 取付順序

## 2. エンジンプラグカバーの取付け

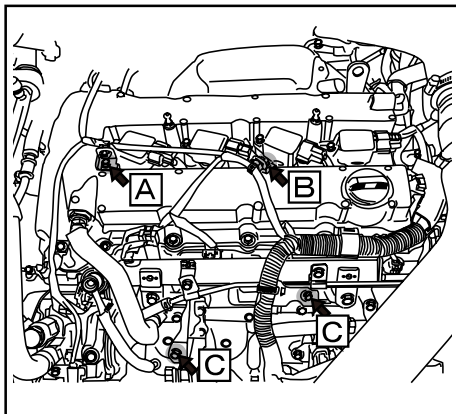

- (1) 図示 **A** **B** ブラケットをロックカバー及びハーネスから取外し、**A** **B** ブラケットに付随するワイヤリングクリップもハーネスから取外して下さい。
- (2) 図示 **C** スタッド2個を取外し、ロックカバーの **A** **B** ブラケットが装着されていた箇所に取り付けて下さい。

### アドバイス

● 締付時の締付トルク

規定トルク **C** スタッド :  $10 \pm 2 \text{N}\cdot\text{m}$



**C** スタッド

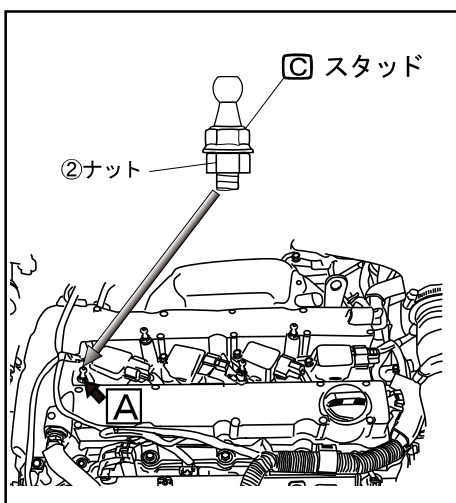

- (3) 樹脂製ロックカバーの車両の場合は、**A** 部に取付けるスタッドに②ナットを組付けて、ロックカバー **A** 部に取付けて下さい。

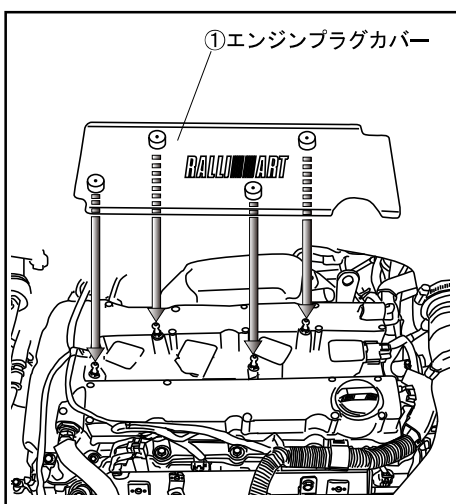

- (4) ①エンジンプラグカバーのインシュレーターをスタッドの位置各4箇所に合わせて、しっかりとめ込んで下さい。

### アドバイス

● ハーネスがエンジンプラグカバーや回転部、可動部、鋭角部、高温部に干渉しない様、必要に応じてスパイラルチューブや結束バンド等を使用し、**1** ページの取付完成図の様にハーネスを取廻して下さい。

R023-0350-0907