

## 取付け・取扱説明書

株式会社ラリーアート商品をお買い上げ頂きありがとうございます。

この取付・取扱説明書をよくお読みになり、当商品の内容をご理解された上で取付・取扱いを正しく行い、ご使用下さいますようお願い致します。

また、今後のメンテナンスの為に、この取付・取扱説明書は、お客様のお手元に置かれ、大切に保管しておいて下さい。

### 注意事項とお願い

- この取付・取扱説明書には次のマークを使用しています。

**警告****注意**

は特に重要な事項です。  
必ず読んでお守り下さい。

**警告**

安全の為に必ず守って頂きたいこと。  
守らないと死亡や重大な障害につながる恐れがあります。

**注意**

安全の為に必ず守って頂きたいこと。  
守らないと障害や事故につながる恐れがあります。

**アドバイス**

取付の為に守って頂きたいこと。

- 記載事項に従わない取り付けを行った場合は、当商品の機能等を阻害するばかりではなく、車両等の不具合につながる恐れもありますので、絶対に行わないで下さい。
- 当商品は取付時・取付後に発生した、いかなる不具合につきましても、責任を負いかねますのでご了承下さい。
- 当商品を取り付けた場合、直接的または間接的に発生しうる車両等の不具合に対しまして、三菱自動車工業株式会社の車両クレーム保証の対象から外れますので、ご注意願います。

#### 取付け販売店の方へ

- 取付け完了後、この取付・取扱説明書は必ずお客様に渡して下さい。

#### お客様へ

- 当商品をご使用になる前に、取扱い上の注意をよくお読みの上、正しくお使いください。
- また、この取付・取扱説明書を車両に常備(グローブボックス等)し、大切に保管して下さい。

# お客様へ

## ■ 取扱い上の注意

### 注意

1. 当商品を本来の用途以外に使用しないで下さい。
2. 当商品の加工、分解は絶対に行わないで下さい。
3. 当商品は適応車種以外には絶対に使用、取付けをしないで下さい。破損や事故の原因となる事があります。
4. 当商品は他製品との組合せでの取付けは出来ません。必ずキットで使用して下さい。
5. 当商品は取付状態も含め、いつも正常な状態を保つ様、必要に応じて車両の点検を行って下さい。
6. 当商品を装着後、運転中に異常が発生した場合は、直ちに車両を止めて、整備工場にて点検を受けてください。そのまま走行を続けると、車両の破損や事故につながる恐れがあります。
7. 劣化、破損などにより、本来の状態を維持していない場合は、速やかに交換を行ってください。
8. 当商品は競技用として設定したものです。標準部品より劣化が早まる場合があります。
9. 当商品を装着して競技に参加する場合、各競技規則に合致しているかは参加者において確認する必要があります。

### アドバイス

10. たわしなどの硬いものや、コンパウンド(みがき粉)は当商品の塗装面を傷つける恐れがあります。清掃等は、布等柔らかいものを使用して下さい。

## ■ 部品適合表

当商品の装着は、次の適合表に合ったもので行って下さい。

車種名	型式	部品番号
ランサーエボリューション X	CZ4A	RA150132S1

## ■ その他の注意

- 当商品と他社製のインタークーラーパイピングキットでは干渉する場合があります。
- 当商品は、純正エアバイパスバルブ対応品です。他社製ブローオフバルブ等は使用できません。

## 取付上の注意

### 警告

1. 事故防止などのため、車両への取付けは、必ず手順に従って行ってください。

### 注意

2. 火傷などを防止する為、車両、エンジンを停止し、エンジンルーム内が完全に冷えてから作業を行って下さい。また、作業時は必ず保護メガネを着用してください。

### アドバイス

3. 当商品の取付けには、純正部品の取外しが必要です。三菱自動車発行の「整備解説書」に基づいて実施して下さい。
4. 当商品の取付けは認証工場での装着を推奨致します。

### MEMO

## 使用工具類 (次の工具を使用して下さい。)

ソケットレンチ(8mm・10mm)

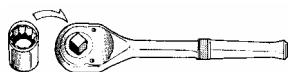

プライヤー









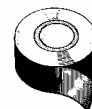

エクステンションバー



シールテープ

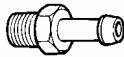

## 構成部品 (取付け前に部品が揃っているか確認して下さい。)

	品名	形状	数量
1	エアサクションパイプ		1
2	ホースA (ストレートφ80 L=70)		1
3	ホースB (ストレートφ65 L=50)		1
4	ホースバンド#48		2
5	ホースバンド#52		2
6	ホースニップルφ4		1
7	O-リング		2
8	ホースφ4		1
9	本書		1

# 取付順序

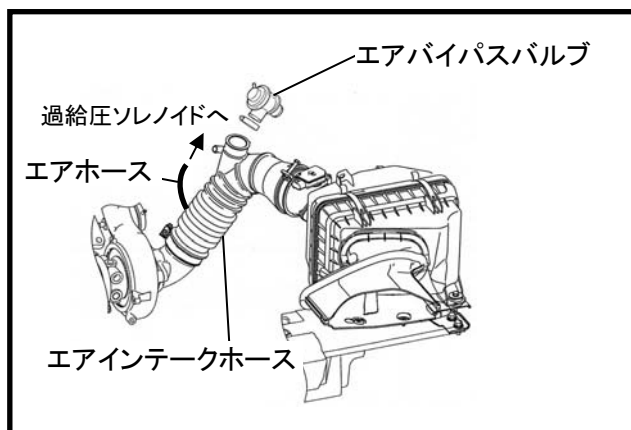

## 1. 純正部品の取り外し

(1) 図中の下記純正部品を取り外して下さい。

- ・エアバイパスバルブ
- ・エアインテークホース
- ・エアホース

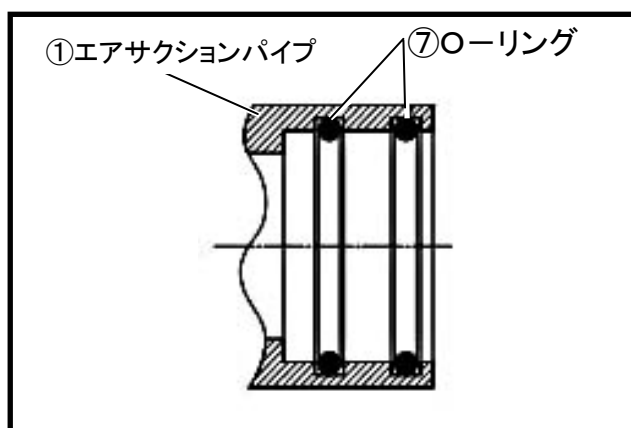

## 2. エアサクシヨンパイプキットの取り付け

(1) ①エアサクシヨンパイプに⑦O-リングを取り付けて下さい。

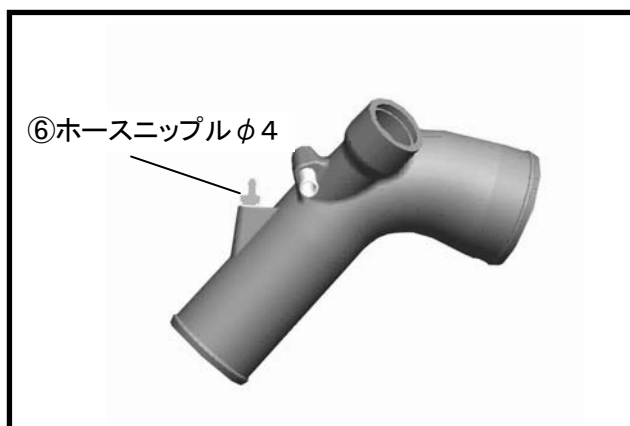

(2) ①エアサクシヨンパイプに⑥ホースニツプルφ4を取り付けて下さい。

### 📖 アドバイス

- ・ シールテープを⑥ホースニツプルφ4のネジ部に巻いて下さい。
- ・ シールテープが①エアサクシヨンパイプ内に入り込まないようにして下さい。

## 取付順序

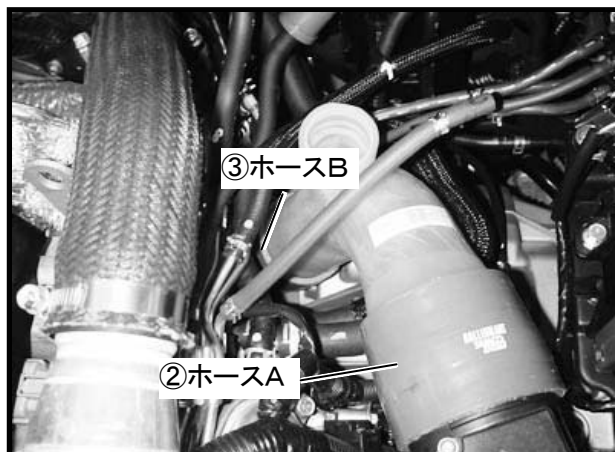

- (3) ①エアサクションパイプを②ホースA、③ホースBを使用して、ターボチャージャ、エアクリーナーBOXに取り付けて下さい。
- (4) ②ホースAを⑤ホースバンド#52、③ホースBを④ホースバンド#48を使用して取り付けて下さい。

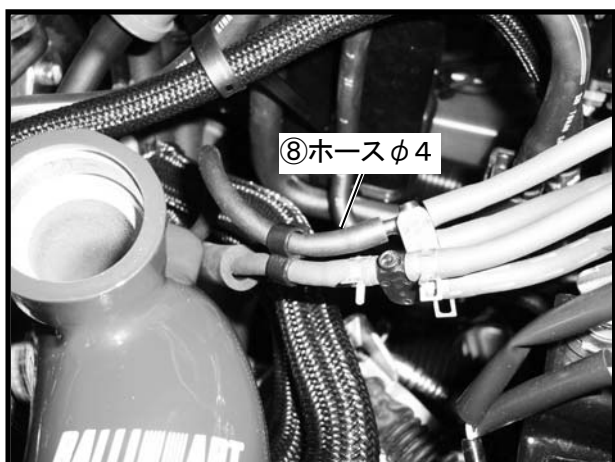

- (5) ⑧ホースφ4を過給圧ソレノイドと⑥ホースニップルφ4に取り付けて下さい。

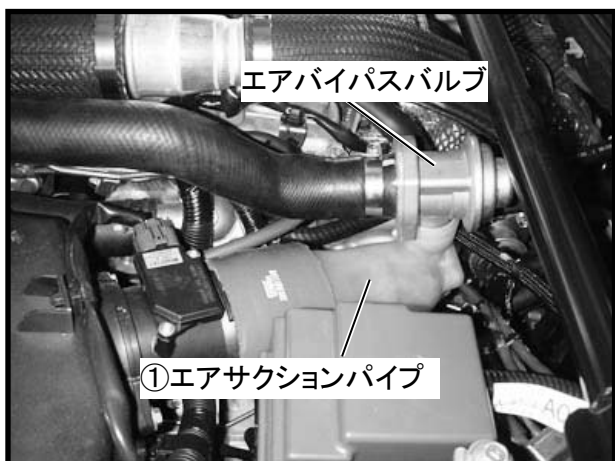

- (6) ①エアサクションパイプに純正のエアバイパスバルブを手で押し込んで取り付けて下さい。

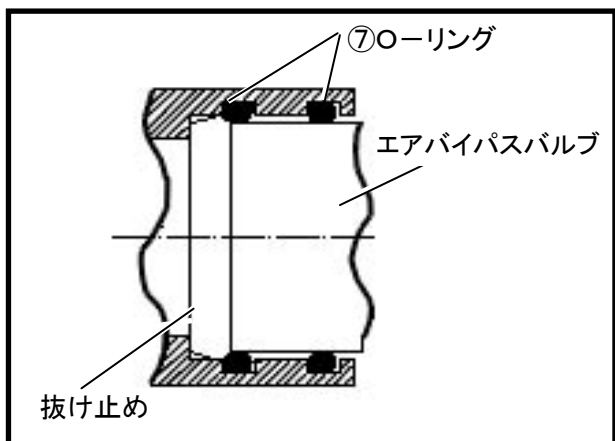

### 📖 アドバイス

- ・ ①エアサクションパイプに取り付けた⑦O-リングにグリスを薄く塗付して下さい。塗付しない場合、⑦O-リングが切れる恐れがあります。
- ・ 純正のエアバイパスバルブの抜け止め部が奥(2本目)の⑦O-リングにかかるまで押し込んで下さい。

## 取付順序

(7)各部とのクリアランスを確認し、各ホースバンドを締め付けて下さい。

(8)ホースバンドの締め付け、部品の締め忘れのないことを再度確認後エンジンを始動して下さい。

**MEMO**