



取付・取扱説明書

株式会社ラリーアート商品をお買い上げ頂きありがとうございます。
この取付・取扱説明書をよくお読みになり、当商品の内容をご理解された上で、
取付・取扱いを正しく行い、ご使用下さいます様お願い致します。
また、今後のメンテナンスの為に、この取付・取扱説明書は、お客様のお手元に
置かれ、大切に保管しておいて下さい。

注意事項とお願い

●この取付要領書には次のマークを使用しています。

 **警告**  **注意** は特に重要な事項です。
必ず読んでお守り下さい。

 **警告** … 安全の為に必ず守って頂きたいこと。
守らないと死亡や重大な障害につながる恐れがあります。

 **注意** … 安全の為に必ず守って頂きたいこと。
守らないと障害や事故につながる恐れがあります。

 **アドバイス** … 取付の為に必ず守って頂きたいこと。

●記載事項に従わない取り付けを行った場合は、当商品の機能等を阻害するばかりで
はなく、車両等の不具合につながる恐れもありますので、絶対に行わないで下さい。

●当商品は購入日から1年間、又は20,000kmの品質保証をしています。保証については
購入された販売店での購入証明書(領収書、レシート等)が必要になります。

●当商品を取り付けた場合、直接的または間接的に発生しうる車両等の不具合に対し
まして、三菱自動車工業株式会社の車両クレーム保証の対象から外れますので、ご
注意願います。

取付販売店の方へ	●この取付・取扱説明書は必ずお客様に渡して下さい。
お客様へ	●当商品をご使用になる前に、取扱い上の注意を良くお読みの上、正しくお使 い下さい。 ●また、この取付・取扱説明書を車両に常備(グローブボックス等)し、大切に 保管して下さい。

お客様へ

■取扱い上の注意

⚠ 注意

1. 当商品を本来の用途以外に使用しないで下さい。
2. 当商品の加工、分解は絶対に行わないで下さい。
3. 当商品は適応車以外には絶対に使用、取付けをしないで下さい。破損や事故の原因となる事があります。
4. 当商品は他製品との組合せでの取付けは出来ません。必ずキットで使用して下さい。
5. 当商品は取付状態を含め、いつも正常な状態を保つ様、必要に応じて車両の点検を行って下さい。
6. 当商品を装着後、運転中に異常が発生した場合は、直ちに車両を停めて整備工場にて点検を受けて下さい。そのまま走行を続けると、車両の破損や事故につながる恐れがあります。
7. 劣化、破損等により本来の状態を維持していない場合は、速やかに交換して下さい。
8. 当商品はアルマイト処理(表面仕上げ)を施してあります。性質上、使用状況によってヘアライン状のクラックや色褪せが生じることがありますが、機能上なら問題はありません。
9. 製造工程上、当商品のネジ部には、アルマイト処理(表面仕上げ)が施しきれない(アルミ地が出る)箇所がありますが、機能上なら問題はありません。
10. 当商品を装着することにより、車両の限界性能そのものが飛躍的に高まるものではありません。常に安全運転を心がけてください。

■部品適応表

当商品の装着には、次の適応表に合ったもので行って下さい。

車種名	型式	エンジン型	部品番号
ギャランフォルティススポーツバック	CX4A	4B11	RAY57023R(レッド) RAY57023B(ブラック)
ギャランフォルティス	CY4A		
ランサーエボリューションX	CZ4A		
デリカD:5	CV5W	4B12	
アウトランダー	CW5W	6B31	
	CW6W		
i(アイ)	HA1W	3B20	

取付完成図

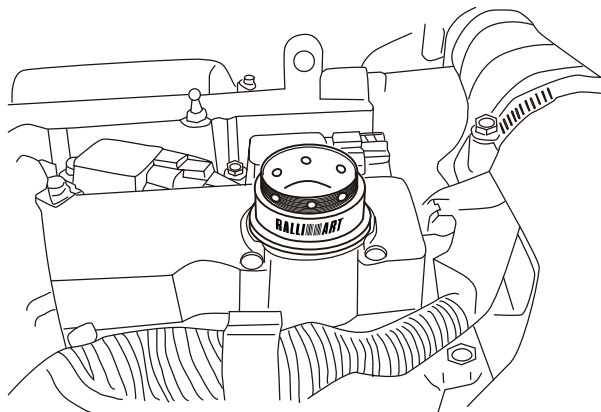

構成部品

(取付け前に部品が揃っているか確認して下さい。)

- ①アルミオイルフィルターキャップ(1個)

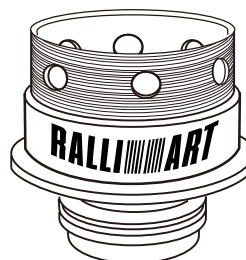

R023-0354-0909

取付上の注意

⚠注意

1. 作業の安全を確保する為、エンジンキーを必ずOFFにし、サイドブレーキをしっかり引いて下さい。
2. 火傷などを防止する為、エンジンが完全に冷えてから防護手袋等を着用して作業を行って下さい。

📖アドバイス

3. 本文では要点のみ記載しておりますので、詳細な取付順序については、三菱自動車発行の『整備解説書』に基づいて行って下さい。
4. 落としたり、強い衝撃を与えないで下さい。オイル漏れの原因となります。

取付順序

1. 元のオイルフィルターキャップの取外し

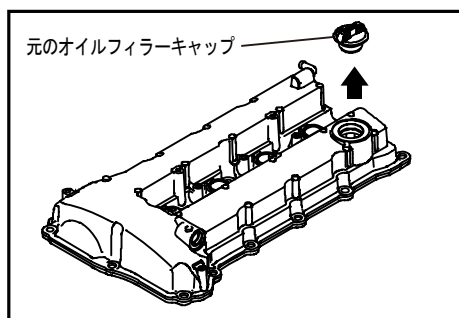

- (1) 元のオイルフィルターキャップを取外して下さい。

📖アドバイス

- 取外した元のオイルフィルターキャップは、大切に保管して下さい。

2. アルミオイルフィルターキャップの取付け

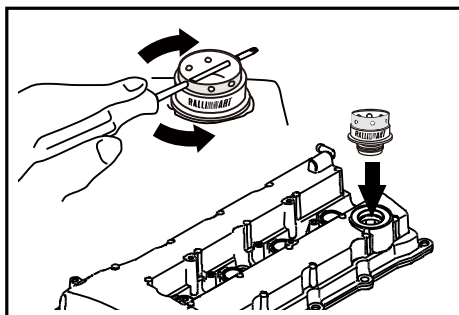

- (1) ①アルミオイルフィルターキャップを取付けて下さい。

📖アドバイス

- 脱着時、回しづらい場合は、キャップ本体の穴にドライバー等を差込み、作業して下さい。
- 過剰な締付トルクをかけた場合、キャップ本体の破損につながります。

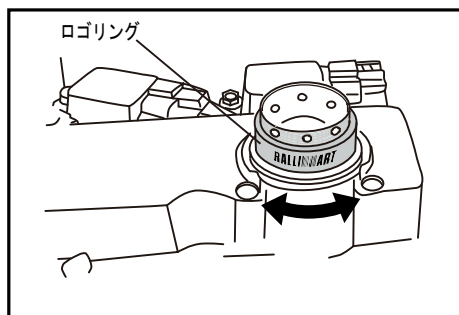

- (2) RALLIARTロゴが見え易い位置になる様に、ロゴリングを回転させて位置を調整して下さい。

📖アドバイス

- ロゴリングを回転させる場合、RALLIARTロゴ部を強く擦らないで下さい。ロゴが剥がれる恐れがあります。
- ロゴリングが回転しにくい場合は、フィルターキャップ本体からロゴリングを取外して、位置を調整して下さい。

R023-0354-0909