



取付・取扱説明書

株式会社ラリーアート商品をお買い上げ頂きありがとうございます。
 この取付・取扱説明書をよくお読みになり、当商品の内容をご理解された上で、
 取付・取扱いを正しく行い、ご使用下さいます様お願い致します。
 また、今後のメンテナンスの為に、この取付・取扱説明書は、お客様のお手元に
 置かれ、大切に保管しておいて下さい。

注意事項とお願い

●この取付要領書には次のマークを使用しています。

 **警告**  **注意** は特に重要な事項です。
 必ず読んでお守り下さい。

 **警告** … 安全の為に必ず守って頂きたいこと。
 守らないと死亡や重大な障害につながる恐れがあります。

 **注意** … 安全の為に必ず守って頂きたいこと。
 守らないと障害や事故につながる恐れがあります。

 **アドバイス** … 取付の為に必ず守って頂きたいこと。

- 記載事項に従わない取り付けを行った場合は、当商品の機能等を阻害するばかりでなく、車両等の不具合につながる恐れもありますので、絶対に行わないで下さい。
- 当商品は購入日から1年間、又は20,000kmの品質保証をしています。保証については購入された販売店でのご購入証明書(領収書、レシート等)が必要になります。
- 当商品を取り付けた場合、直接的または間接的に発生しうる車両等の不具合に対しまして、三菱自動車工業株式会社の車両クレーム保証の対象から外れますので、ご注意ください。
- 当商品および本取付・取扱説明書の内容は、予告なく変更する場合があります。

取付販売店の方へ	●この取付・取扱説明書は必ずお客様に渡して下さい。
お客様へ	●当商品をご使用になる前に、取扱い上の注意を良くお読みの上、正しくお使い下さい。
	●また、この取付・取扱説明書を車両に常備(グローブボックス等)し、大切に保管して下さい。

お客様へ

■取扱い上の注意

⚠注意

- 1.当商品を本来の用途以外に使用しないで下さい。
- 2.当商品の加工は絶対に行なわないで下さい。
- 3.当商品は適応車以外には絶対使用、取付けをしないで下さい。破損や事故の原因となる事があります。
- 4.当商品は他製品との組合せでの取付けは出来ません。
- 5.当商品は取付状態を含め、いつも正常な状態を保つ様、必要に応じて車両の点検を行なって下さい。
- 6.当商品を装着後、運転中に異常が発生した場合は、直ちに車両を停めて整備工場にて点検を受けて下さい。そのまま走行を続けると、車両の破損や事故につながる恐れがあります。
- 7.劣化、破損等により本来の状態を維持していない場合は、速やかに交換して下さい。
- 8.当商品を落としたり、強い衝撃を与えないで下さい。破損の原因となります。
- 9.当商品は材質の特性上、若干の変色・変形が発生しますが機能的には問題ありません。

■部品適応表

当商品の装着は、次の適応表に合ったもので行なって下さい。

車種名	型式	部品番号
ランサーエボリューションIX MR、IX	CT9A	RAY69033
ランサーエボリューションワゴンMR GT、MR GT-A、GT、GT-A		
ランサーエボリューションVIII MR、VIII		
ランサーエボリューションVII、VII GT-A		
ランサーエボリューションVI (inc. TOMMI MAKINEN EDITION)	CP9A	
ランサーエボリューションV	CN9A	
ランサーエボリューションIV ※注)		
エアトレックターボ	CU2W	
RVRスポーツギア	N73WG	

※注)ランサーエボリューションIVで、プラグカバー取付ボルト位置が下図の場合、装着出来ません。

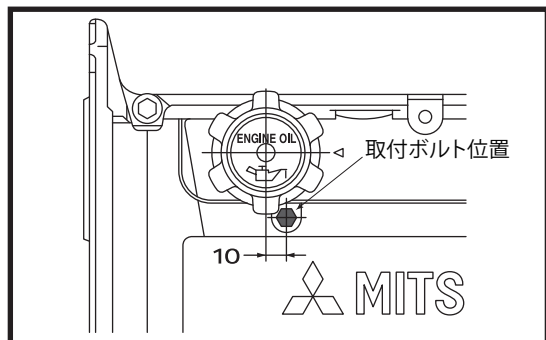

R023-0391-1005

取付完成図

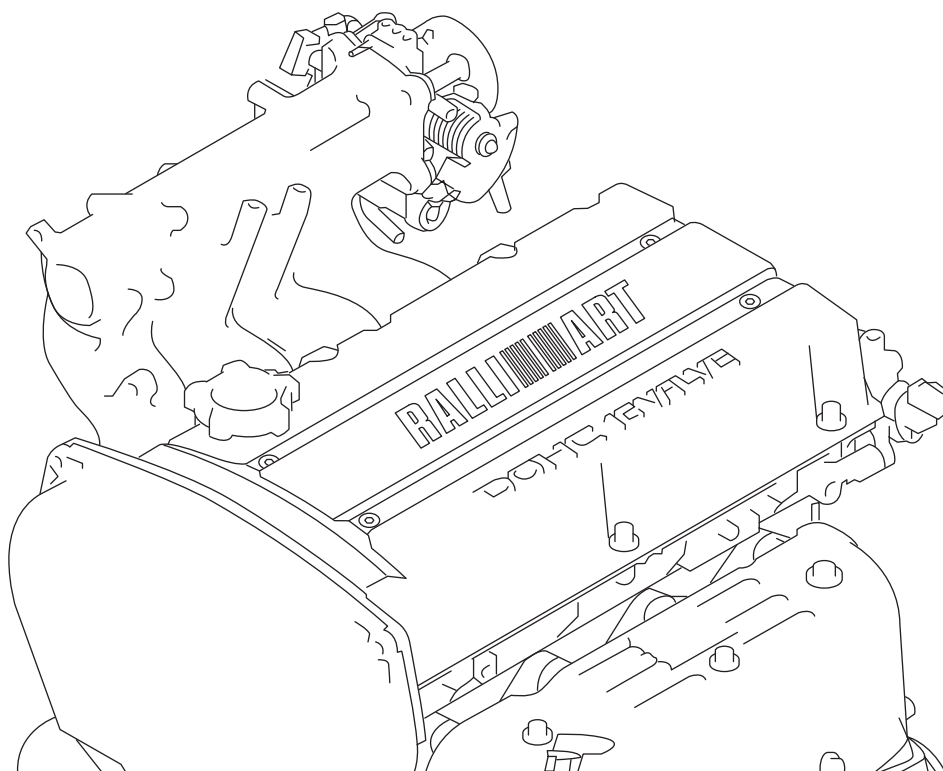

使用工具類(次の工具を用意して下さい。)

ソケットレンチ(10mm)

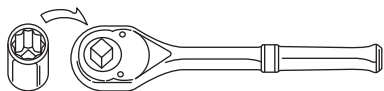

六角棒レンチ等(4mm)



構成部品(取り付け前に部品が揃っているか確認して下さい。)

①ドライカーボンプラグカバー(1個)

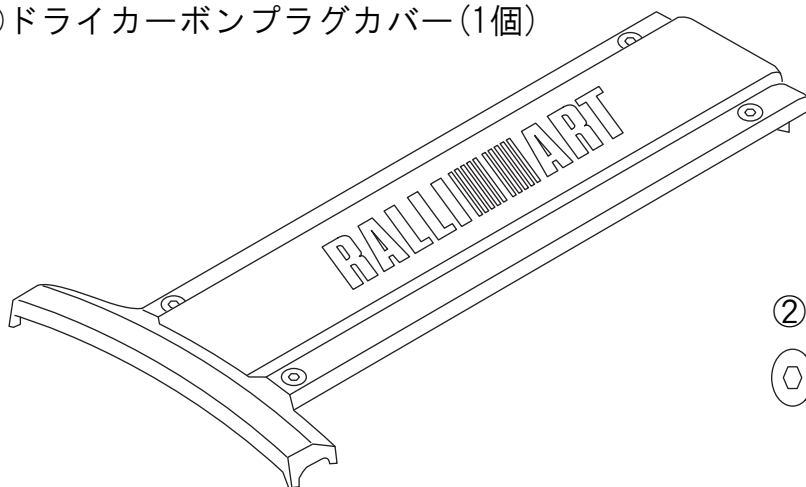

②取付ボルト(4本)



R023-0391-1005

取付上の注意

⚠ 注意

1. 作業の安全を確保する為、エンジンキーを必ずOFFにし、サイドブレーキを確実に引いて下さい。
2. 火傷等を防止する為、エンジンが完全に冷えてから作業を行なって下さい。
3. 当商品を落としたり、強い衝撃を与えないで下さい。破損の原因となります。

📖 アドバイス

4. 本文では要点のみ記載しておりますので、詳細は三菱自動車発行の『整備解説書』に基づいて行なって下さい。

取付順序

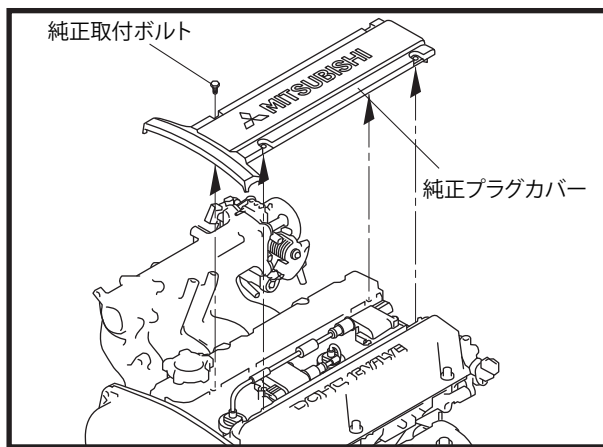

1. 元のプラグカバーの取外し
純正取付ボルトを外し、純正プラグカバーを取外して下さい。

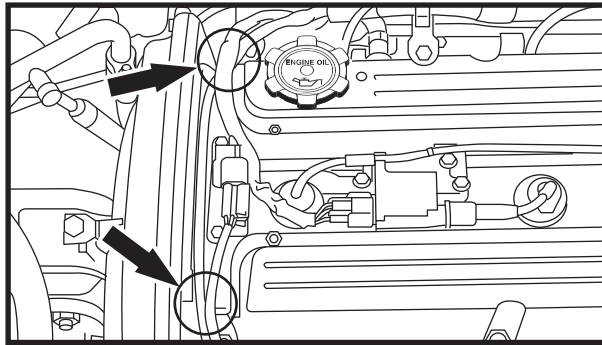

2. ドライカーボンプラグカバーの取付け
(1) 左図のハーネスの弛みを修正して下さい。

⚠ 注意

- ①ドライカーボンプラグカバーを取付けた際、ハーネスとの干渉が無い様、位置を修正して下さい。

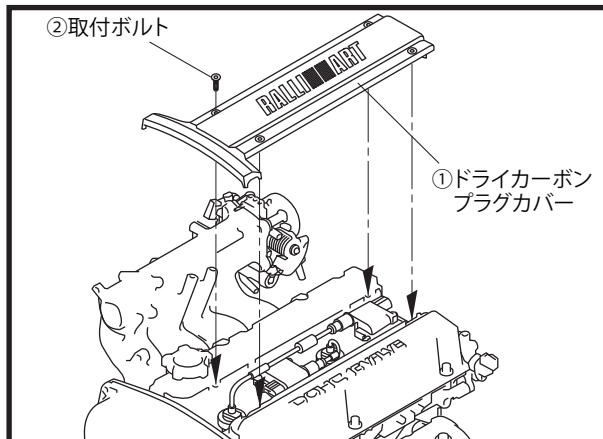

- (2) 付属の②取付ボルトで、①ドライカーボンプラグカバーを取付けて下さい。

📖 アドバイス

- 規定トルク ②取付ボルト: $3.0 \pm 5N \cdot m$ (0.3kgfm)

⚠ 注意

- ②取付ボルトを過度なトルクで締め付けないで下さい。破損の原因となります。

R023-0391-1005

RALLIART

商品名	ドライカーボンプラグカバー
品番	RAY69033
価格	¥ 29,820 (本体価格 ¥ 28,400)

■ドライカーボンプラグカバー

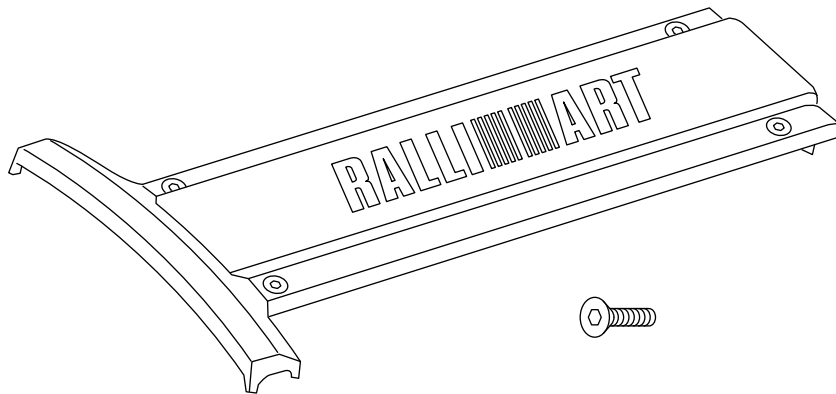

■部品適応表 (RAY69033)

車種名	型式	適合エンジン
ランサーエボリューションIX MR、IX	CT9A	4G63 ターボエンジン
ランサーエボリューションワゴンMR GT、MR GT-A、GT、GT-A		
ランサーエボリューションVIII MR、VIII		
ランサーエボリューションVII、VII GT-A		
ランサーエボリューションVI (inc. TOMMI MAKINEN EDITION)	CP9A	
ランサーエボリューションV	CN9A	
ランサーエボリューションIV ※注)		
エアトレックターボ	CU2W	
RVRスポーツギア	N73WG	

※注) ランサーエボリューションIVで、プラグカバー取付ボルト位置が下図の場合、装着出来ません。

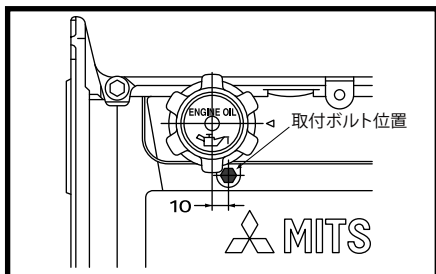

発売元 **RALLIART INC.**
〒108-0014 東京都港区芝5-33-7
MADE IN JAPAN



R023-0391-1005

株式会社ラリーアート