

取付・取扱説明書



株式会社ラリーアート商品をお買い上げ頂きありがとうございます。

この取付・取扱説明書をよくお読みになり、当商品の内容をご理解された上で取付・取扱いを正しく行い、ご使用下さいますようお願い致します。

また、今後のメンテナンスの為に、この取付・取扱説明書は、お客様のお手元に置かれ、大切に保管しておいて下さい。

注意事項とお願い

この取付要領書には次のマークを使用しています。

 **警告**  **注意** **警告、注意は特に重要な事項です。必ず読んでお守り下さい。**

 **警告** 安全の為に必ず守って頂きたいこと。
…守らないと死亡や重大な障害につながる恐れがあります。

 **注意** 安全の為に必ず守って頂きたいこと。
…守らないと障害や事故につながる恐れがあります。

 **アドバイス**…取付の為に守って頂きたいこと。

記載事項に従わない取り付けを行った場合は、当商品の機能等を阻害するばかりではなく、車両等の不具合につながる恐れもありますので、絶対に行わないで下さい。当商品は取付時・取付後に発生した、いかなる不具合につきましても、責任を負いかねますのでご了承下さい。

この取付・取扱説明書は必ずお客様に渡して下さい。(大切に保管して下さい。)

お客様へ

取扱い上の注意

⚠️ 注意

- 1.当商品は適用車種以外には絶対に使用、取付をしないで下さい。破損や事故の原因となる事があります。
- 2.当商品の加工、分解は絶対に行わないで下さい。
- 3.当商品を装着後、運転中に異常が発生した場合は、直ちに車両を止めて整備工場にて点検を受けて下さい。そのまま走行を続けると、車両の破損や事故につながる恐れがあります。
- 4.当商品は取付状態も含め、いつも正常な状態を保つよう必要に応じて車両の点検を行って下さい。
- 5.劣化、破損などにより、本来の状態を維持していない場合は、速やかに交換を行って下さい。
- 6.マフラーはエンジン始動と共に高温になります。火傷の恐れがありますので、絶対に触れないで下さい。又、マフラー周辺に近づいたり、燃え易いものを付近に置かないようにして下さい。

📖 アドバイス

- 7.当商品は、道路運送車両法の保安基準に適合していることを当社において保証する「保安基準適合証明書」を添付してありますので、車検（継続検査）などの必要な折りに提示できるよう常に車検証と一緒に携行して下さい。
- 8.「保安基準適合証明書」に記載された車両型式と装着車の車検証に記載されている車両型式が同じであることを確認下さい。
- 9.「保安基準適合証明書」に記載された照合番号と、当商品本体に取付いている照合プレートの番号が同じであることを確認下さい。

部品適応表

当商品の装着は、次の適応表に合ったもので行って下さい。

車種名	型 式	駆 動	部品番号
グランディス (ROAR製エアロパーツ装着車)	NA4W	2WD	RT600022
		4WD	

標準バンパーの車両には取付けできません。

継続検査(車検)などに際しての注意

当商品装着後、次の場合は保安基準適合品として認められず、不合格と判断されます。

- 1.証明書を汚損、紛失などの理由により検査官がその内容を確認できない場合。
- 2.商品が正しく装着されていない、または、劣化、破損などにより本来の形状・取付状態・性能を維持していない場合。
- 3.商品に加工、改造を施している場合。
- 4.マフラー本体に取り付けられている照合プレートが確認できない場合。

その他の注意

- 1.当商品と他社製の排気管などとの組み合わせは、当社ではその仕様での保安基準について確認しておりませんので、ご使用になれません。
- 2.「保安基準適合証明書」は再発行には応じかねますので、紛失にご注意下さい。

RYO-101-0307

取付完成図

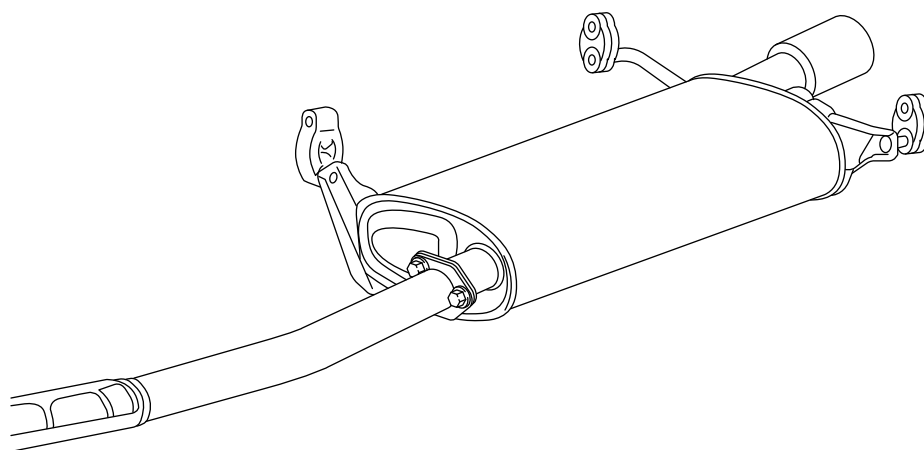

使用工具類(次の工具を用意して下さい。)

ソケットレンチ(12)

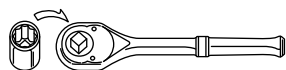

トルクレンチ

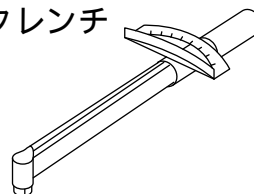

構成部品(取り付け前に部品が揃っているか確認して下さい。)

①メインマフラー(1個)

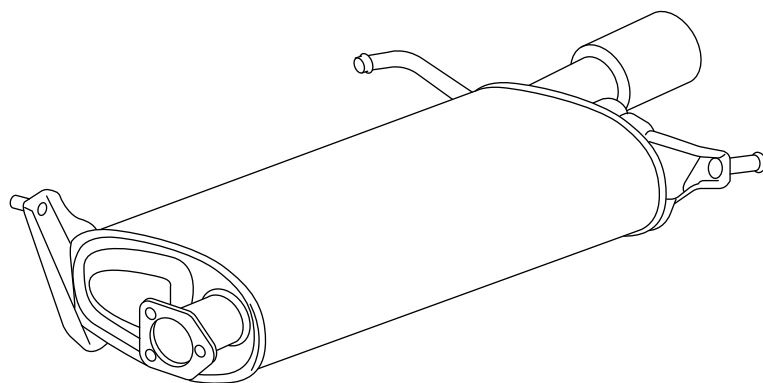

③ 保安基準適合証明書(1枚)

保安基準適合証明書			
品名	ラリーアートスポーツマフラー		
照合番号	RANA4-EC1801		
下記欄頭に記載された当該メインマフラーは、道路運送車両法の保安基準第30条(騒音の低減)第三項(ばい煙、悪臭のあるガス等の発散防止装置)について、運輸省令で定める試験方法により実施した自動車騒音試験及び自動車燃費試験の成績が、その基準を満たす部品であることを証明します。			
適合車両	車種名 (自動車種別記号)	型式	エンジン
	クワシデニス (4000cc)	NA4	4G69 2.4L MIVECエンジン搭載車
当該メインマフラーには、メインマフラー下部後部付近に照合番号を明記したプレートが容易に外れない方法により表示されています。 このメインマフラーは標準車における自動車騒音測定用純正部品との交換を対象としたものであり、その他の改造等を行ったときにはその適合性を満たすものではありません。			
照合プレート外観図 照合プレートは、保安基準に基づく試験について確認した結果、適合していることを当社が認めた製品に取り付けを行っています。			
			
株式会社ラリーアート			

② ガasket(MMC純正部品)

MB687013

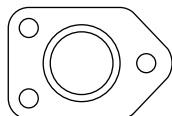

RYO-101-0307

菱自用品販売

2

取付上の注意

- 1.マフラー本体に取り付けてある照合プレートの番号と「保安基準適合証明書」に記載してある照合番号が同じであることを確認下さい。
- 2.取り付ける車両の型式と適応車種が合致していることを確認して下さい。

！ 注意

- 3.火傷などを防止するため、車両、エンジンを停止し、マフラーが完全に冷えてから作業を行って下さい。また、作業時は必ず防護手袋、防護眼鏡などを着用して下さい。
- 4.マフラーハンガーゴムが劣化していますと、マフラーが正しく装着できない場合がありますので、必要に応じて新品に交換して下さい。

📖 アドバイス

- 5.当商品の取り付けには元のボルトを使用して下さい。又、テールパイプとのつなぎ目のガスケットは純正部品の新品を使用して下さい。(品番：MB687013)

！ 警告

- 6.事故、車両火災防止の為、車両へ当商品組み付け後、車両のホース、ハーネスなどに干渉の恐れがないか必ず点検を行って下さい。

取付順序

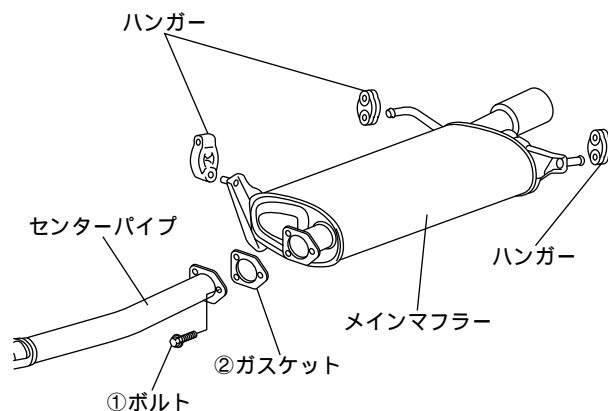

- 1.メインマフラー入り口のセンターパイプとの結合①ボルトを取り外します。
- 2.メインマフラー前後のハンガーからメインマフラーを取り外します。
- 3.メインマフラーの取り外しと逆手順でスポーツマフラーをハンガーに取り付けます。

📖 アドバイス

- 4.②ガスケットを純正部品(MB687013)の新品と交換し、①ボルトを取り付けます。(ボルトは仮締め)
- 5.スポーツマフラーと車体との接触やバンパー等との隙間のバランスを確認しながら、規定のトルクで締め付けて下さい。

📖 アドバイス

締め付トルク ①ボルト：48 ± 7Nm(5.0kgf・m)

- 6.焼けむら防止の為、ステンレス部分の油分・汚れなどを拭き取って下さい。

！ 注意

- 7.エンジンを始動し、各部の排気漏れ、接触などのないことを確認して下さい。

RYO-101-0307

保安基準適合証明書

品名	ラリーアートスポーツマフラー
照合番号	RANA4-EC1801

下記車両に装着された当該メインマフラーは、道路運送車両法の保安基準第30条(騒音防止装置)、第31条(ばい煙、悪臭のあるガス等の発散防止装置)について、運輸省令で定める試験方法により実施した自動車騒音試験及び自動車熱害試験の成績が、その基準を満たす商品であることを証明します。

	車種名	型式	エンジン
適合車両	グランディス (ROAR製エアロパーツ装着車)	NA4	4G69 2.4L MIVECエンジン搭載車

当該メインマフラーには、メインマフラー下面後端付近に照合番号を明記したプレートが容易に外れない方法により表示されています。

このメインマフラーは標準車における自動車製造メーカー純正部品との交換を対象としたものであり、その他の改造等を行ったときにはその適合性を満たすものではありません。

照合プレート外観図

照合プレートは、保安基準に基づく試験について確認した結果、適合していることを当社が認めた製品に取り付けを行っています。

